

MAM6090电气图(工频)

制作

审批

NO.: DQT0782

日期

普乐特电子有限公司

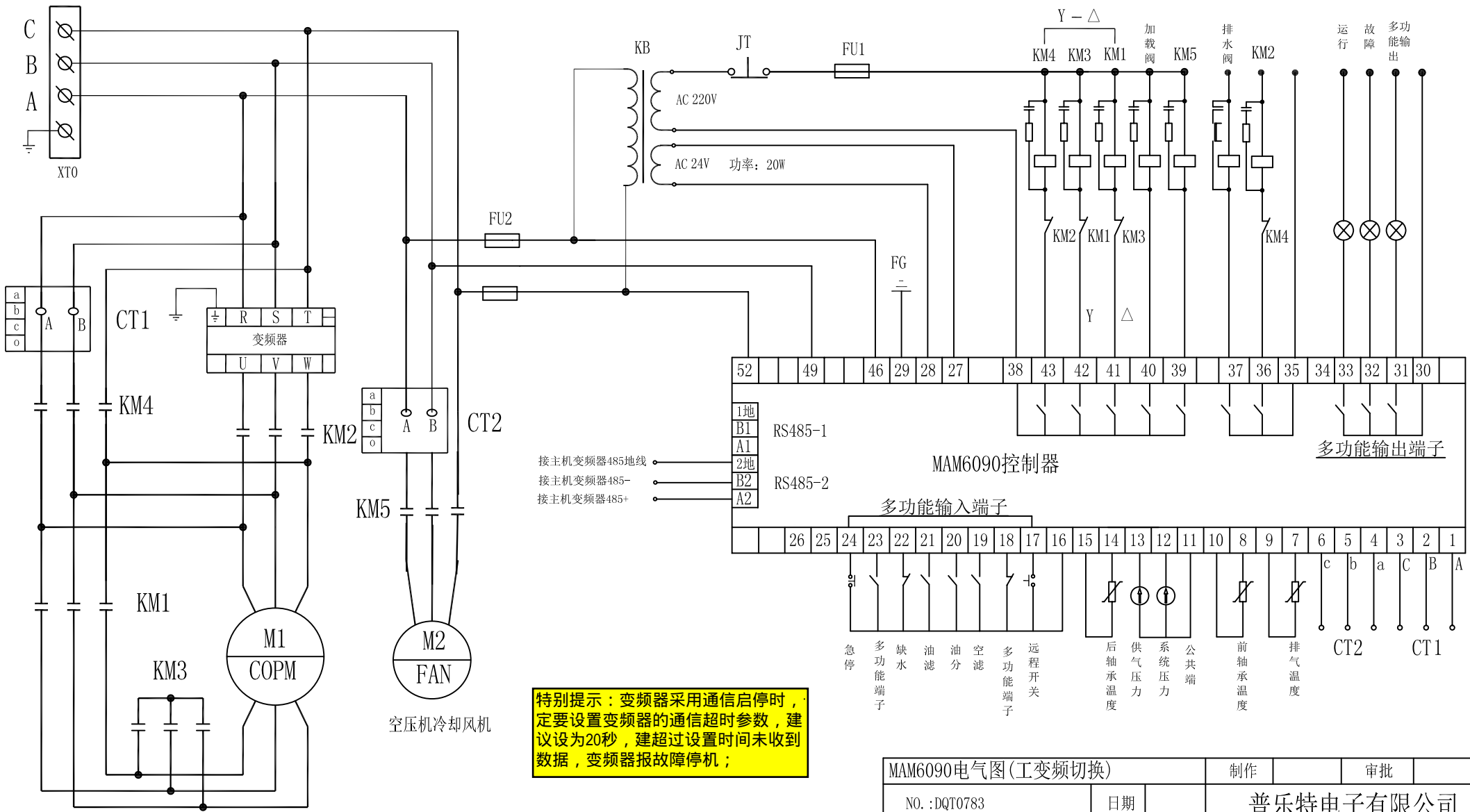

特别提示：变频器采用通信启停时，定要设置变频器的通信超时参数，建议设为20秒，建超过设置时间未收到数据，变频器报故障停机；

MAM6090电气图(工变频切换)		制作	审批
NO.:DQT0783	日期	普乐特电子有限公司	

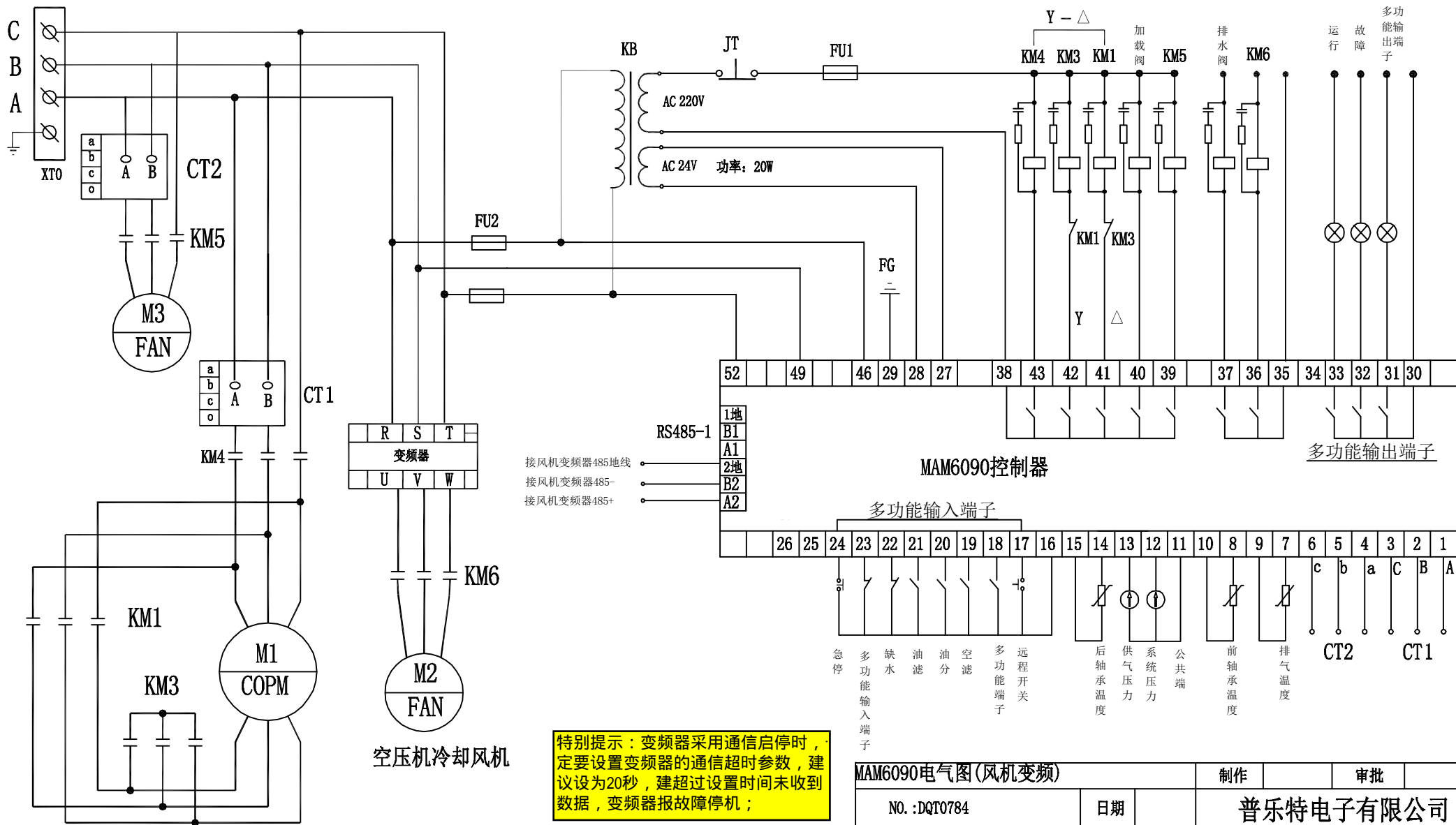

MAM6090电气图(风机变频)		制作	审批
NO. :DQT0784	日期	普乐特电子有限公司	

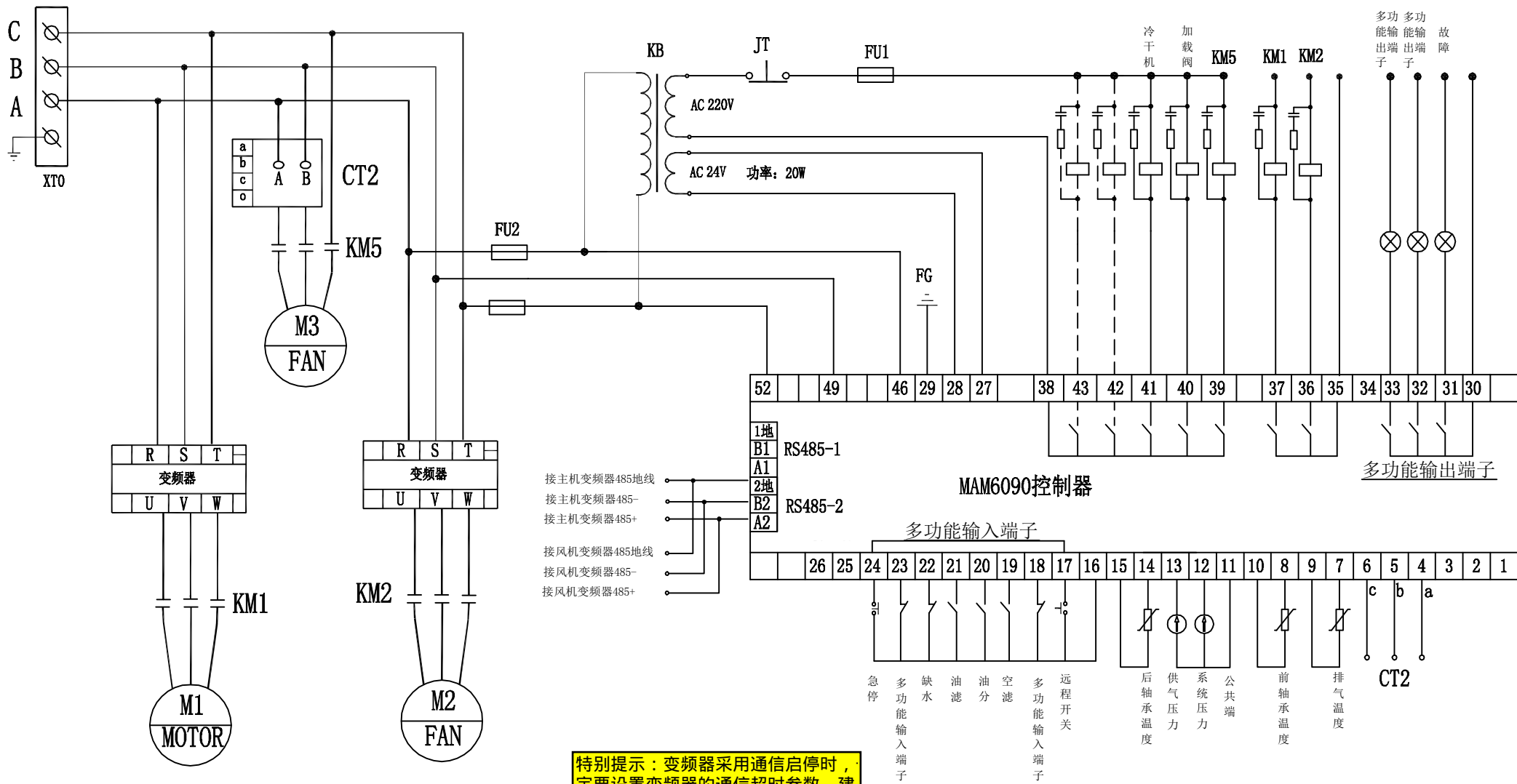

MAM6090电气图(主、风机变频)		制作	审批
NO.: DQT0785	日期	普乐特电子有限公司	

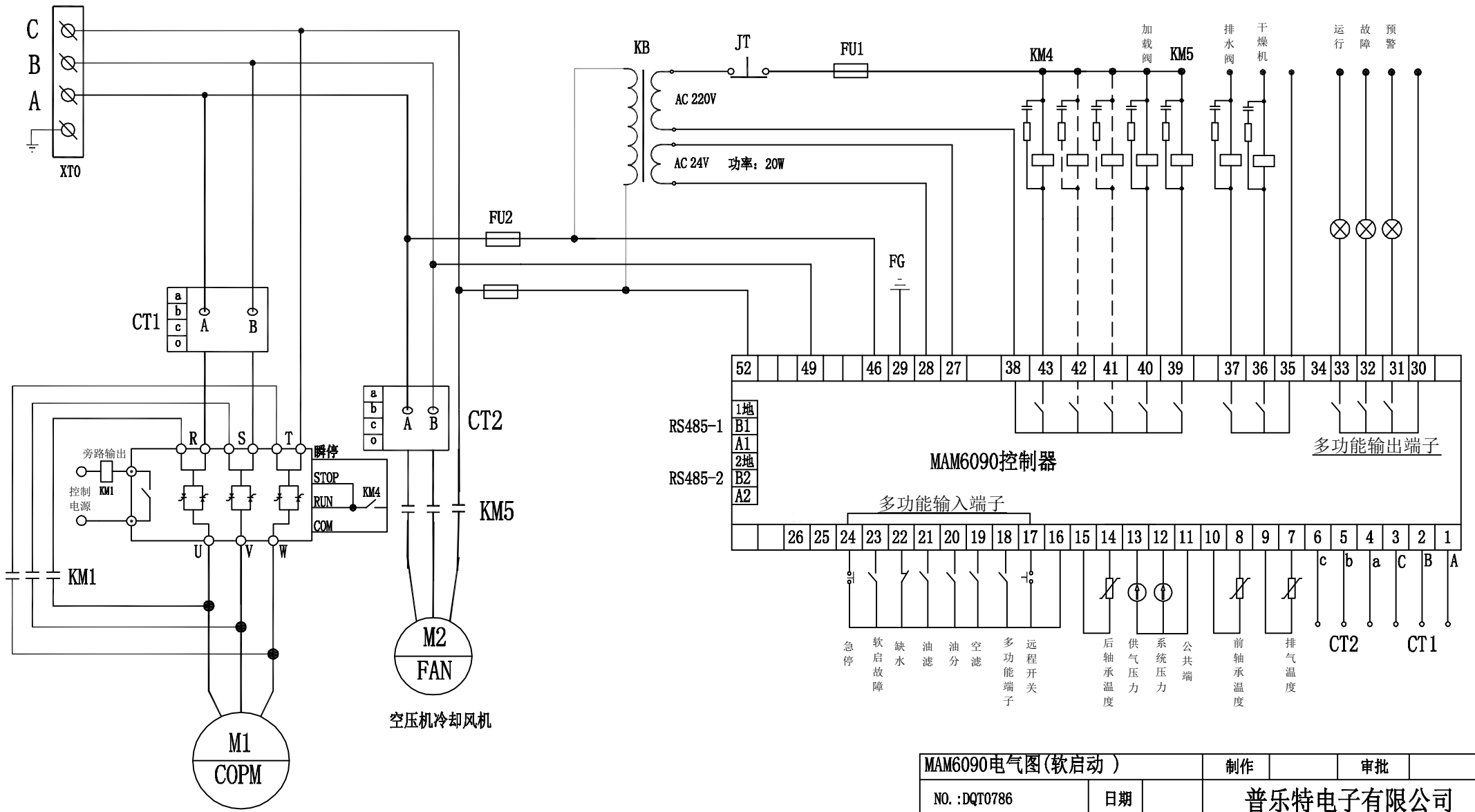

MAM6090电气图(软启动)		制作	审批
NO.:DQT0786	日期	普乐特电子有限公司	